

## 概要

超音波式レベル計・LU 10システムは、あらゆる液体・粉体・塊体のレベルを非接触で連続計測します。コントロールユニットに内蔵されているマイクロプロセッサを32bitに高度化することにより、演算処理能力が大幅に向上、プログラム処理のマルチタスク化が可能となりました。また、SmartLinxモジュール（オプション）を追加することにより、計測値の出力をデジタル信号（Modbus・Profibus-DP等）として出力することも可能です。デジタル信号での出力を使用した場合、従来のアナログ出力（4～20mA）ではできなかった温度情報などのレベル以外の情報を伝送することができる上、パラメータの遠隔設定などが可能となります。

## 特長・機能

### ①A.L.F.アルゴリズム

粉粒体レベル計として最高級の特許プログラムA.L.F.アルゴリズムを採用しています。A.L.F.アルゴリズムは、高度なコンピュータ解析技術により完成したもので、測定対象物を選ばず粉塵・蒸気・タンク内のはしごや突起物によるノイズ・エコーを自動補正または除去するもので、粉粒体計測能力が一段と強化されました。

### ②ワイドな表示機能

演算処理能力を高度化することにより、バーグラフ・エラーメッセージ・計測状況などの内容を計測中に同時に表示させることが可能です。

### ③精度 0.25% F. S.、分解能 2mmと高精度

測定レンジの精度は、フルスケールの±0.25%と同等クラスの中では最高のものです。測定分解能力も2mm単位もしくは、フルスケールの0.1%を達成しているため、キメ細かな計測が可能です。

### ④異なるタイプの全センサが接続可能

周波数の異なるセンサ（10タイプ）を最大10台まで1台のコントロールユニット（LU10）に接続できます。

### ⑤フルオート調整機能

設置後、計測長・警報点・表示単位などの設定を行うだけで計測を開始します。

### ⑥フレキシブルな警報機能

リレー警報出力は下記の機能が任意に選択できます。

- ① 上上限、上限、下限、下下限警報
- ② 供給・排出制御
- ③ ON/OFF点と応差を任意設定。1タンク当たり、最高40リレーまで、1リレー当たり、10タンクの共用が可能。
- ④ 温度警報・制御（温度センサ使用時、タンク内ガス温度）
- ⑤ 測定物の変化スピード警報
- ⑥ 各種異常警報（センサケーブル断線・短絡、L.O.E.）



### ⑦赤外線通信による設定

- ① コントロールユニット（LU 10）の設定および操作は、キャリブレータ（赤外線調整用設定器）により行います。キャリブレータとLU10は赤外線により通信します。
- ② 赤外線通信のため、LU10のケースを閉じたままで操作を行うことが可能です。
- ③ キャリブレータは簡単に脱着ができ、不用意な入力を防止できます。

### ⑧卓越した高機能を標準装備

- ① 表示単位（m, cm, mm, feet, in, %等）の選択が可能
- ② 不揮発性メモリ内蔵のため、電源遮断時の設定内容消失を防止
- ③ 容量換算機能により、レベルから容量までの表示が可能
- ④ 蒸気・ガスなどによる音速変化時の音速補正が容易
- ⑤ コントロールユニット複数使用時の干渉防止機能装備

### ⑨ワイドな拡張性

- ① 各モジュールを接続することによりリレー警報、アナログ出力、コンピュータ用出力が確保できます。
- ② 2心シールド線1本で全データを電送でき、必要な場所でモジュールを使用して警報出力・アナログ出力などに交換できます。しかも、コントロールユニットからモジュールまで1500mの分離距離が取れるため、配線コストを大幅に軽減します。
- ③ 全データは閉ループで電送され、ループ内にモジュールを接続するだけで、容易に出力を追加できます。
- ④ センサ増設により、1点計測から10点計測への移行が容易です。計測点数が多くなるほど、1点当たりのコストが下がります。

### 動作原理

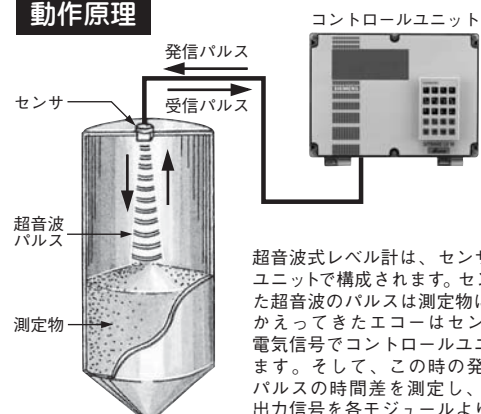

## 標準仕様/外形寸法 **コントロールユニット**

形 式	LU 10
	<p>通信方法：赤外線通信 構造：非防滴構造 電源：内部電池(交換不要) 注)調整時以外は取り外して室内で保管してください。</p>
使用温度	-20~+50℃(但し、結露しない条件にて)
センサ数	最大10台
出力信号	アナログモジュール(LU AO) およびリレーモジュール(LU SAM) との接続による。
表 示	※1 4桁LCD表示(バックライト付) レベル値、測定状態、警報の状態等の表示、計測単位：m、cm、mm、feet、inch、%等(パラメータにより選択)
精 度	※2 最大計測長の±0.25%、又は±6mm以内(どちらかの最大値)
分 解 能	※2 最大計測長の±0.1%、又は2mm以内(どちらかの最大値)
電 源	100/115/200/230V AC ±15% (50/60Hz)
消費電力	31VA Max.
構 造	IP55相当(ケース材質：ポリカーボネート)
質 量	約2.5kg
周辺機器(オプション)	アナログモジュール(LU AO) リレーモジュール(LU SAM) ; 最大2台まで
各種ケーブル(オプション)	<ul style="list-style-type: none"> <li>超音波センサケーブル：高周波ケーブル RG6 2A/U、又はRG12A/U ※3</li> <li>データリンクケーブル：2心シールド線(0.75mm<sup>2</sup>以上) (周辺機器接続用ケーブル)</li> </ul>
配線距離	<ul style="list-style-type: none"> <li>センサ、コントロールユニット間：360m Max.</li> <li>コントロールユニット、周辺機器の総ループ長：3000m Max.</li> </ul>
通信形態	シリアルバイポーラ電流ループ
キャリブレーション	<ul style="list-style-type: none"> <li>通信方法：赤外線通信</li> <li>構造：非防滴構造</li> <li>電池：内蔵(交換不要、本体色：アイボリー色)</li> <li>質量：約150g</li> </ul>

※1. LCD表示器は、悪条件(直射日光の紫外線、高温、低温、急激な温度変化など)により劣化しますので、できるだけこのような場所を避けて設置してください。

※2. 精度および分解能は、理想条件において計測した場合の値です。理想条件とは、計測面が平面・ペーパー/ガス濃度が一定・温度分布が一定などの状態を指します。

※3. 金属配管ができない場合は、RG12A/U外装付きの高周波ケーブルを使用し、外装編組を機器アースから独立して現場設置してください。

## SmartLinx モジュール (オプション)

SmartLinx モジュールは、下表に示す3種類があり、必要とする通信の種類に応じてモジュールの選択を行います。

各SmartLinx モジュールの仕様

SmartLinx モジュール	インターフェイス	ボーレート	アドレス	接続タイプ
Allen-Bradley Remort I/O	RIOインターフェイス	57.6, 115.2 or 230.1 K baud	Rack address 1~73 1/4 to full rack	RIO slave
Profibus-DP	—	9600Kbps~12Mbps	0~99	Slave
Modbus RTU	RS-232 or RS-485	1200, 2400, 4800, 9600, 19200, 38400bps	1~247	Slave

## アナログモジュール仕様 (オプション)



形 式	LU AO
入 力	LU 10からの電流デジタル信号
出 力 数	※110点
出 力 信 号	4~20mA DC (0~20mA DC)、※2一括アイソレーション (マイナスコモン)
負 荷 抵 抗	750Ω Max.
分 解 能	0.1%
通信表示ランプ	LED (点滅表示)
通信異常設定	5分間以上、無入力時に0mA出力 (スイッチ設定: 0mA, 4mA, SW, ON状態)
バックアップ	10分間停電 (データバックアップ)
使用温度	-20~+50℃ (但し、結露しない条件にて)
電 源	100/115/200/230V AC±15% (50/60Hz)
消費電力	15VA Max.
構 造	IP55相当 (ケース材質: ポリカーボネート)
質 量	約2.0kg
分離距離	1500m Max. (総ループ長: 300m Max.)
接続ケーブル	CVVS 2心シールド線 (または相当品)

※1. 出力はNo.1~No.10の各ポイントの平均値も任意に割り当て可能。 ※2. 各ch間アイソレーション: 外部取付オプション

## リレーモジュール仕様 (オプション)



形 式	LU SAM
入 力	LU 10からの電流デジタル信号
接 点 数	20点SPDT多目的リレー接点 (任意に割り当て可能)
接 点 容 量	最大定格; 250V 5A AC (抵抗負荷)、30V 5A DC (抵抗負荷) ※1最小定格; 5V 10mA AC (抵抗負荷)、5V 10mA DC (抵抗負荷)
通信表示ランプ	LED (点滅表示)
通信異常設定	5分間以上、無入力時にNo.20リレー出力 (スイッチ設定状態)
バックアップ	10分間停電 (データバックアップ)
使用温度	-20~+50℃ (但し、結露しない条件にて)
電 源	100/115/200/230V AC±15% (50/60Hz)
消費電力	20VA Max.
構 造	IP55相当 (ケース材質: ポリカーボネート)
質 量	約3.0kg
分離距離	1500m Max. (総ループ長: 300m Max.)
接続ケーブル	CVVS 2心シールド線 (または相当品)

※1. (1). 最小定格より小さい負荷を接続する場合は、高感度リレーまたは半導体リレーを介してください。  
(2). 本体リレーは、接点部に金メッキを施していますので、通常負荷で使用した後に微小負荷で使用できない場合があります。  
[通常負荷時の接点電圧・電流により、接点部に荒れ(金メッキの剥離など)が生じ、接点の接触抵抗値が高くなるため]

## システムの説明

LU 10システムは超音波センサ、LU AO、LU SAMにより構成されます。メインユニット: LU 10は、センサの検出データ等をLU AO、LU SAMに送信すると同時に現場指示も行います。LU AOは4~20mA DC、LU SAMはリレー接点をそれぞれ出力します。LU 10は最大3モジュールの接続が可能です。さらにリレーモジュール: LU SAMを接続するには、LU SAMの送信出力を使用します。送信出力は閉ループ接続となりますが、電流デジタル信号のため、シールド線 (CVVS) にて1500mの引き回しが可能です。なお、LU 10、LU AO、LU SAMにはそれぞれAC電源が必要です。

### 《システム例1》

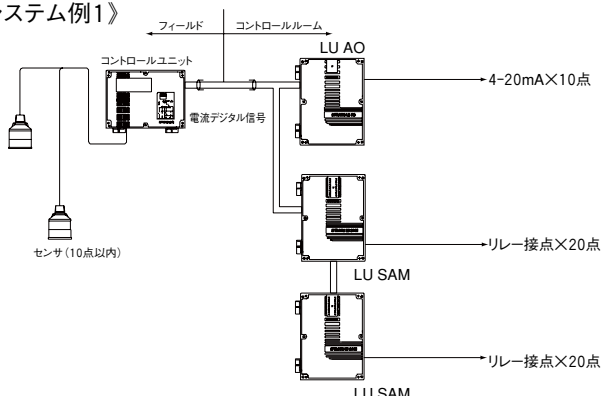

### 《システム例2》

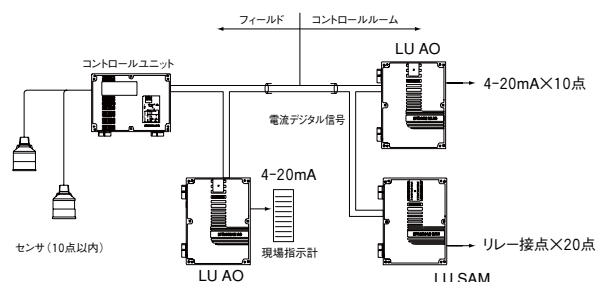

## 標準仕様 (超音波センサ)

形 式	XPS10	XPS15	XPS30	XPS40	XCT8	XCT12
適 用	耐腐食				耐熱	
周 波 数	43kHz		30kHz	22kHz	43kHz	
ビ ー ム 角	12°		6°		12°	6°
※1最大計測長	10m	15m	30m	40m	8m	12m
※1不感帯	0.3m		0.6m	0.9m	0.7m	
使用温度	-40~+95°C				-40~+145°C	
耐 圧 力	-30~300kPa		-30~50kPa		-30~300kPa	
本体材質	PVDF					
放射面材質	PVDF					
取 付	1NPTねじ		1 1/2 NPTねじ		1NPTねじ	
質 量	約0.7kg	約1.3kg	約4.3kg	約7.9kg	約0.7kg	約1.3kg
構 造	IP65/IP67					
特殊防爆規格 (TIIS防爆)	Exs II T 4X				—	—

形 式	ST-H	XRS5	XRS5F	XLT30
適 用	汎用		耐腐食	耐熱
周 波 数	43kHz			22kHz
ビ ー ム 角	12°		10°	5°
※1最大計測長	8m		5m	30m
※1不感帯	0.3m			0.9m
使用温度	-20~+60°C	-20~+65°C		-40~+150°C
耐 圧 力	大気圧			-30~300kPa
本体材質	ETFE	PVDF	PVDF (センサフランジ:CPVC)	アルミ
放射面材質	ETFE	※2 CSM	PTFE	アルミ/SUS (ポリエステルメッシュ付)
取 付	G2ねじ	1NPTねじ	JIS 10K80A相当	JIS 10K100A相当
質 量	約1.4kg	約1.2kg	約2.2kg	約2.5kg
構 造	IP68			
特殊防爆規格 (TIIS防爆)	—	Exs II T 6X	Exs II T6X	—

※1. 最大計測長および不感帯は、測定条件により変化する場合があります。

※2. CSMはクロロスルホン化ポリエチレンです。

## 温度センサ仕様 (オプション)

形 式	TS-4
使用温度	-40~+150°C
材 質	ETFE
取 付	3/4 NPTねじ
温度検出	温度 IC
構 造	IP 58相当
質 量	約0.5kg (ケーブル含む)

注) 通常、温度センサは超音波センサに内蔵されていますが、別途温度センサをご使用される場合は、使用条件に適した取付具を用い、タンク・ホッパなどの最適な位置に取り付けてください。取付位置は、できるだけ計測エリアの温度が測定できる位置を選択してください。ただし、温度センサ自身が、障害物とならないようご注意ください。

## 温度センサ・外形寸法

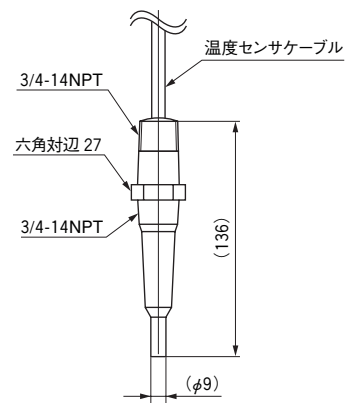

外形図(超音波センサ)

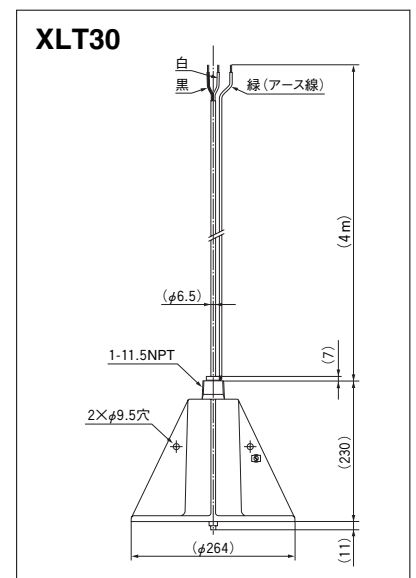
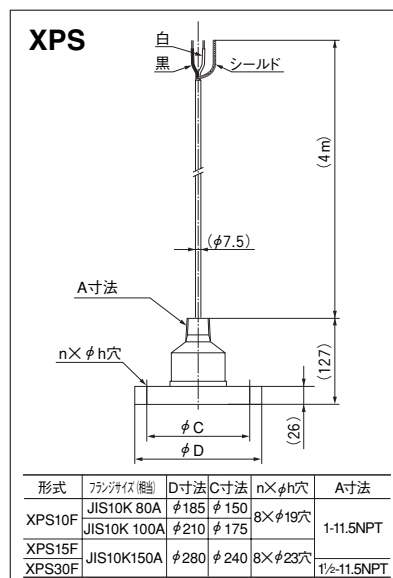
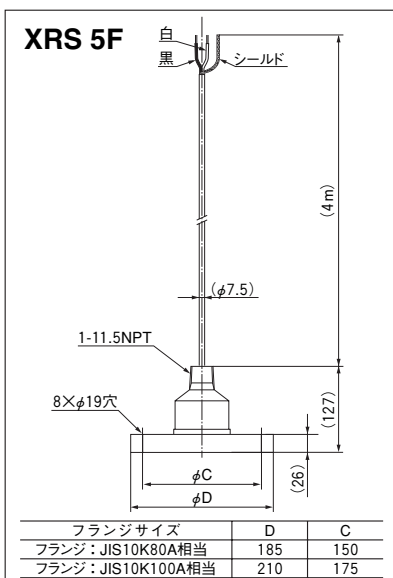
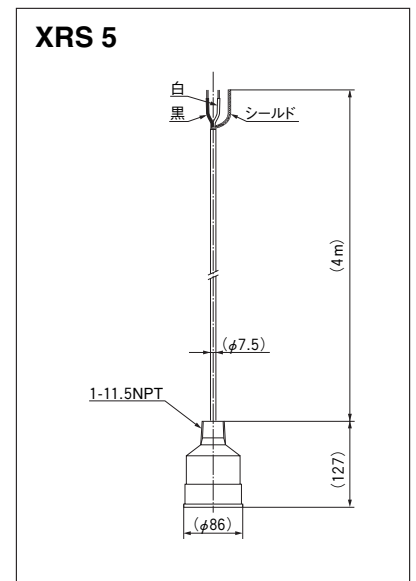
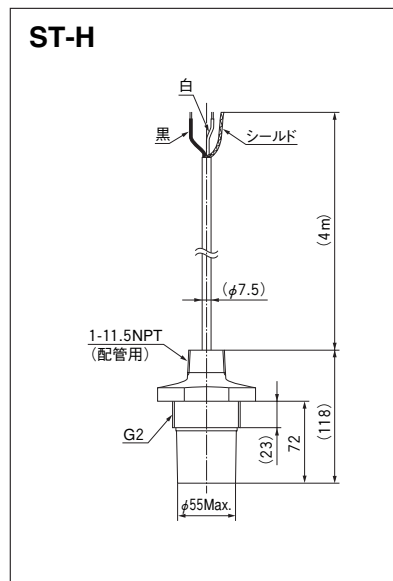
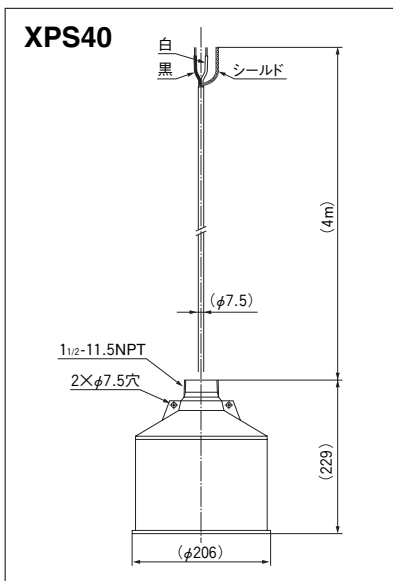
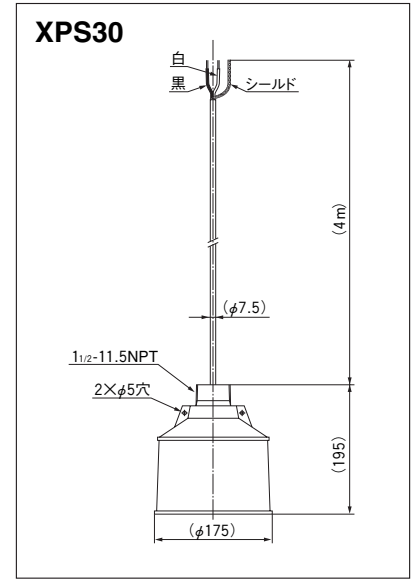
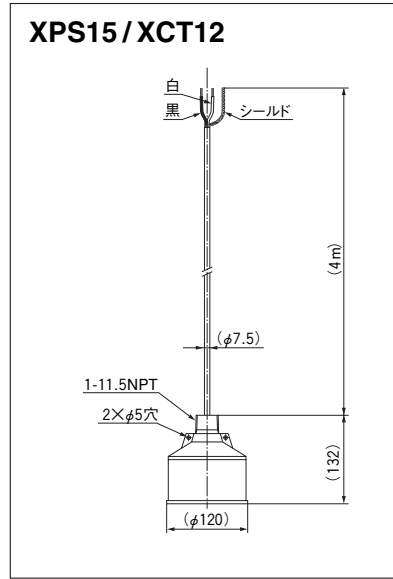
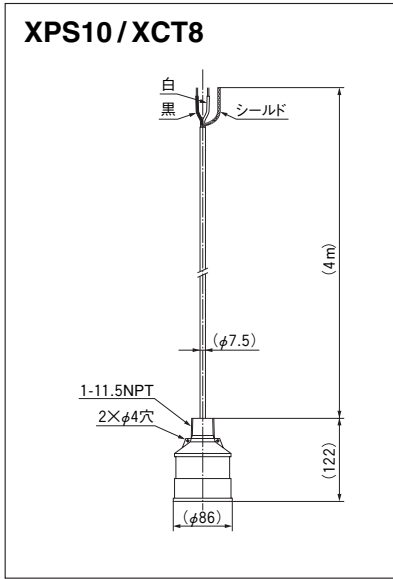

特殊仕様外形

XMシリーズ

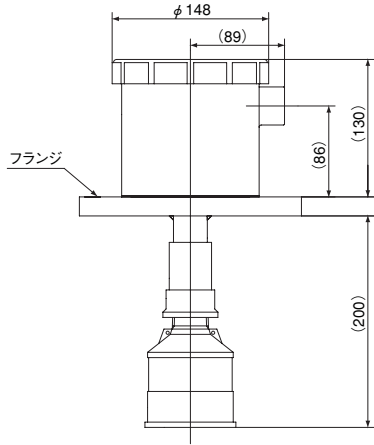

XMシリーズ

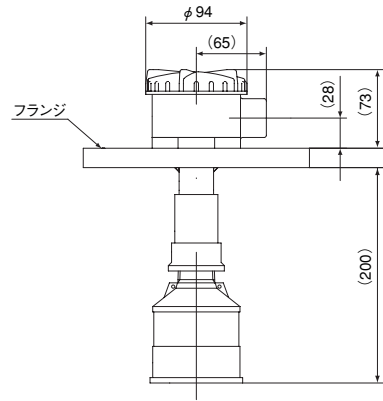

XFシリーズ

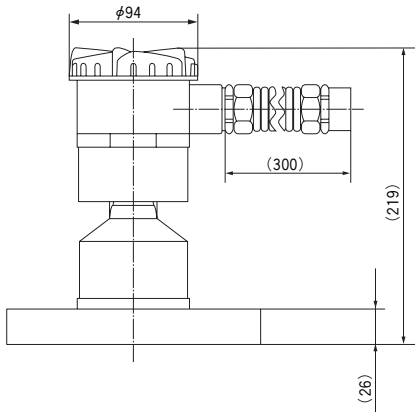

XS・XHシリーズ

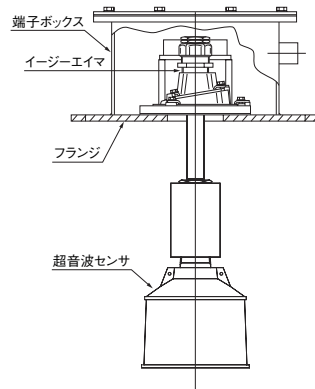

XIシリーズ

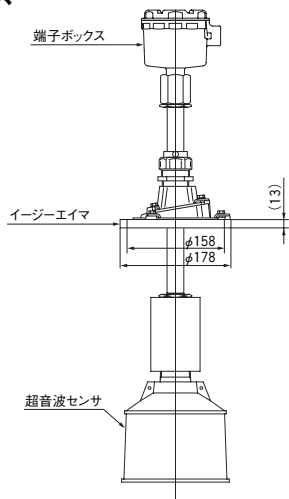

XJシリーズ

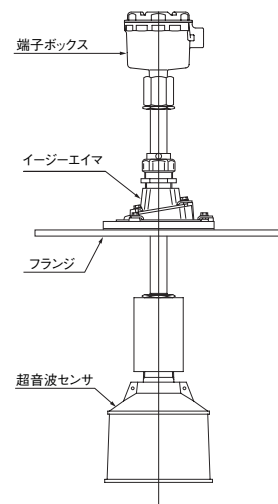

**XK・XRシリーズ**

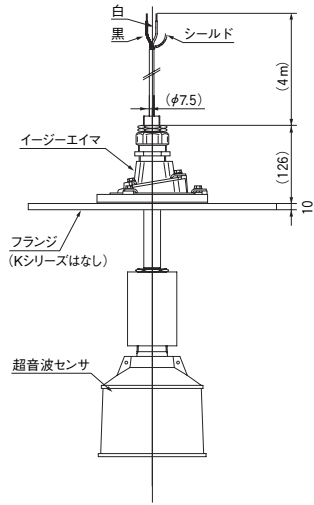

**EGシリーズ (防爆仕様)**

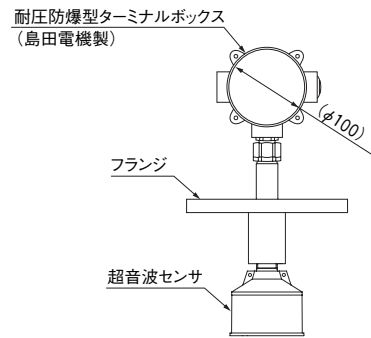

**EPシリーズ (防爆仕様)**

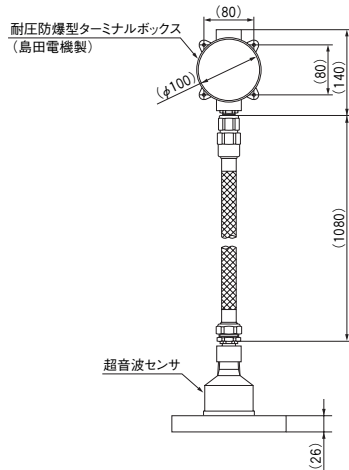

**EIシリーズ (防爆仕様)**

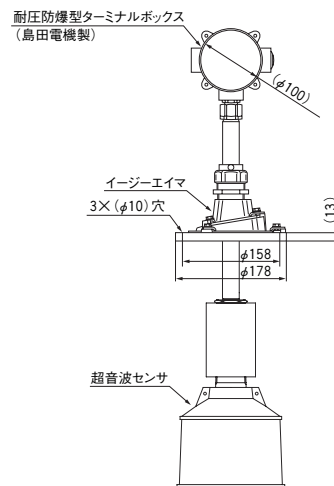

**角度調整器 (イージーエイマ)**

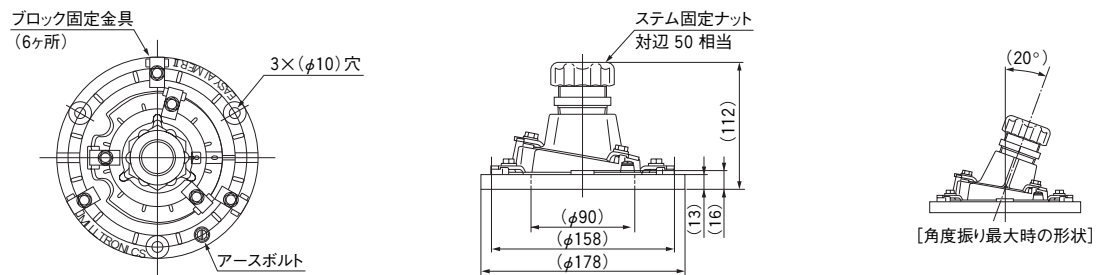

材質：AC



### 超音波センサケーブルの配線

超音波センサ～コントロールユニット間の配線は、RG62A/U（高周波ケーブル）を使用してください。また、誤動作防止のため、必ず100Ω以下の接地を行った金属配管内に布設し、動力ラインなど他のケーブルとの同一配管は避けてください。金属配管が行えない場合や周囲のノイズレベルが高い場合は、RG12A/Uを使用し、外装を回路アースから独立して接地してください。超音波センサ～コントロールユニット間の配線距離は、360m Max.です。

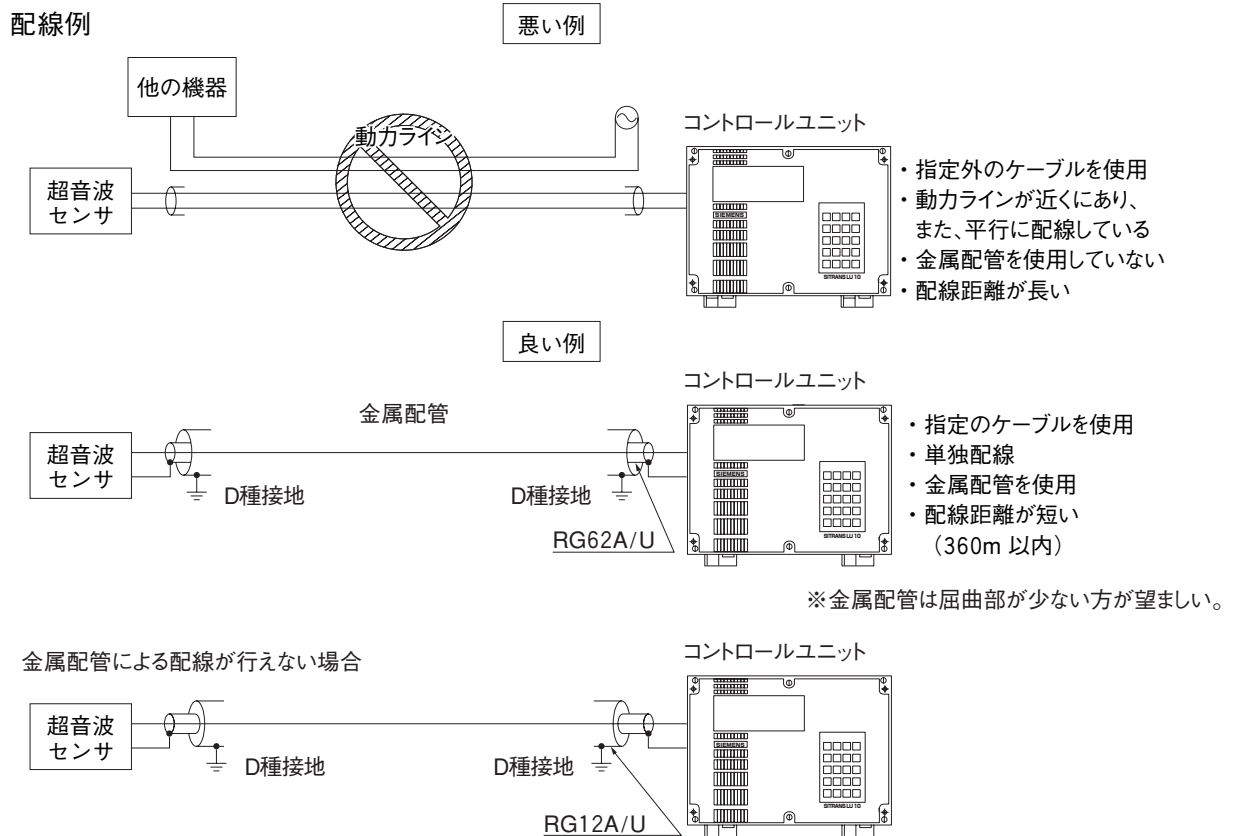

### 温度センサケーブルの結線

超音波センサとして、XPS, XCT, XLT, ST-H, XRS5を使用する場合、センサ内部に温度センサが内蔵されているため、通常温度センサ不要です。

別途、温度センサを使用する場合は、下記の結線を行ってください。

2心シールド線を用いて延長する場合  
(配線距離：360m Max.)

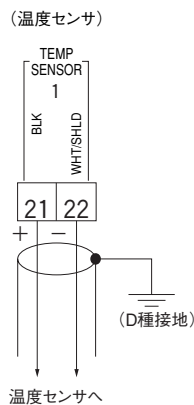

延長せずに直接温度センサケーブルを接続する場合

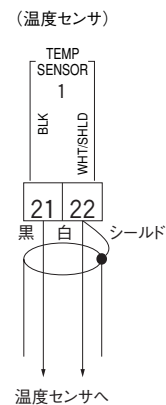

### 温度センサケーブルの配線

温度センサ～コントロールユニット間の配線は、2心シールド線を使用してください。また、誤動作防止のため、必ずD種接地を行った金属配管内に布設し、動力ラインなど他のケーブルとの同一配管は避けてください。

ただし、超音波センサケーブルと温度センサケーブルを同一配管しても、問題はありません。

温度センサ～コントロールユニット間の配線距離は、360m Max. です。





## 超音波センサの取り付け位置

超音波センサの計測エリア内にアンクルや側壁などの障害物があると、この障害物により不要エコーが出現し、誤動作する可能性があります。また、投入物が計測エリア内を横切る場合においても同様に誤動作する可能性があります。このため、超音波センサの取り付け位置は、超音波センサの計測エリア内に障害物がなく、また、投入口などからできるだけ離れた位置を選定してください。

## 超音波センサの取り付け角度

粉体、塊体など安息角が発生する測定物を計測する場合は、角度調整器などを使用して計測を行う上で最も適した角度となるように超音波センサの取り付け角度を調整してください。角度調整器として、イージーエイマを使用すると容易に角度の調整が行えます。また、液体など計測面が平面である測定物を計測する場合は、計測面に対し垂直に超音波センサを設置してください。(推奨値:  $\pm 0.2^\circ$ ) 測定物からの反射効率が良いため、取り付け角度のずれにより反射エコーが大きく減衰することがあります。

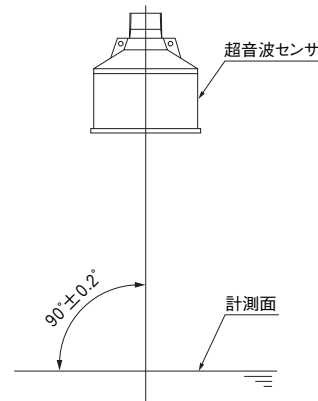

## 超音波センサの取り付け例

超音波センサは、タンク壁面やアンクルなどを計測エリア内に入れないように角度調整を行い、タンク内が空の時にタンク底部を計測するために、超音波センサの方向を排出口に合わせます。また、超音波センサの方向は、計測面に対しできるだけ垂直となるように調整を行います。

なお、超音波センサの取り付け角度の適性度は、信頼性レベルという数値で確認できます。角度調整の際には、この数値を参照します。

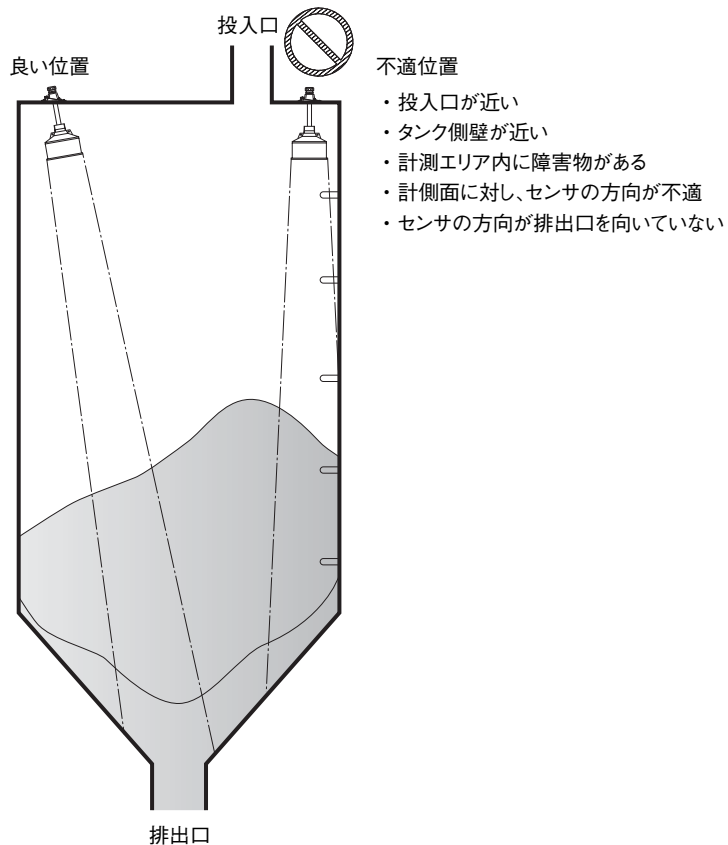

超音波センサを台管で立ち上げる場合、以下のような条件での使用は、不具合の原因となる可能性がありますので避けてください。

- (1) 台管がタンク内部に突出している。
- ・ 発射エコーが台管にこもり、計測不能となる可能性があります。
  - ・ 突出部の先端を45°にカットすると影響を軽減できます。

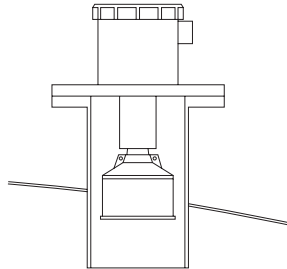

台管がタンク内に突出している

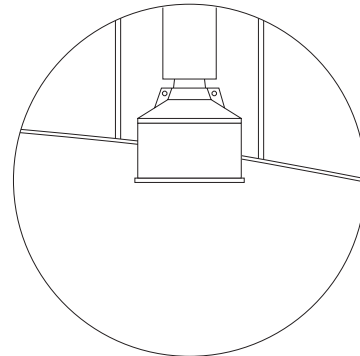

台管の突出部をカットする。

- (2) 台管内面に異物がある。
- ・ 台管内部でエコーが乱反射し、指示が上方へとお可能性があります。

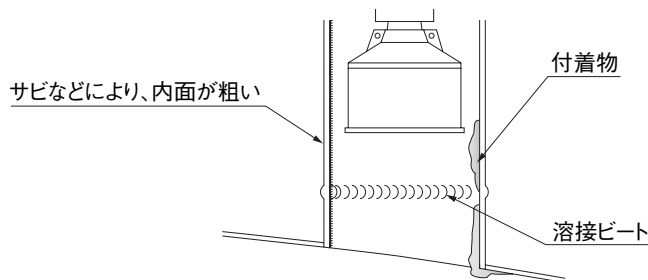

台管内面に異物(付着物、溶接ビートなど)がある。

※超音波センサを台管にて立ち上げて取り付ける場合の一般的な例を以下に示します。

超音波センサの超音波放射面をタンク内部に突出すると台管の影響を受けにくくなります。右図のような取り付けをお奨めします。

取り付けの状態により、計測の安定度は大きく変わることがあります。使用条件に合わせ、最適な取り付けを行ってください。

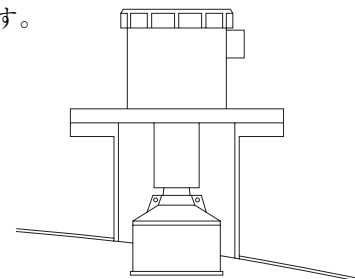

一般的な取付例

タンク上面の形状が半球、パラボラ状、コーン状等となっている場合、反射エコーが集音し指示が突然遠方にとぶことがあります。このため、超音波センサはタンク上面の中央部など焦点となる可能性のある位置を避けて取り付けてください。

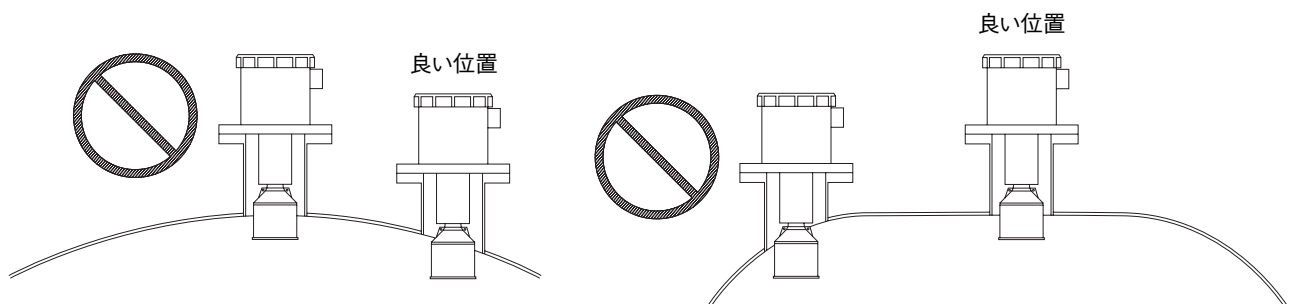

タンク内でエコーが反射し、焦点を結ぶような位置に超音波センサを取り付けしないでください。



ご注文の際には、次の事項をご連絡ください。

計測条件			環境条件		
計測対象物	計測対象物名	( )	設置場所	屋外、屋内、その他( )	
	種類	粉体、粒体、液体	測定物の温度	( )℃～( )℃	
	形状	( )	周囲温度 センサ	( )℃～( )℃	
	安息角	( )度	ホッパー内圧力	有( )、無	
計測範囲	ホッパー全高、コーン部高さ	( )m ( )m	湿度	( )%RH～( )%	
	計測長、ホッパー径	( )m ( )m	腐食性ガス	有( )、無	
	アングルの有無	有( )、無	粉塵	有( )、無 付着性の有( )、無	
	計測面増減時間(又はスピード)	投入( )引抜( )	イーージェイマ	要( )、否	
	センサ数		センサ取付	ねじ取付( )	
	センサタイプ	PT 1			フランジ取付( )
		PT 2			パイプ取付( )
		PT 3			アングル取付( )
		PT 4			イーージェイマ( )
		PT 5			備考
PT 6					
PT 7					
PT 8					
PT 9					
PT10					
出力指示	アナログ出力(DC)	4-20mA、0-20mA、その他			
	リレー接点出力の要・否	1	HH、H、L、LL、その他( )		
		2	HH、H、L、LL、その他( )		
		3	HH、H、L、LL、その他( )		
		4	HH、H、L、LL、その他( )		
		5	HH、H、L、LL、その他( )		
		6	HH、H、L、LL、その他( )		
		7	HH、H、L、LL、その他( )		
		8	HH、H、L、LL、その他( )		
		9	HH、H、L、LL、その他( )		
10		HH、H、L、LL、その他( )			
配線接続	表示方向の選択	上からのレベル 下からのレベル			
	単位	mm、cm、ft、%、その他( )			
	定倍機能	X1、その他( )			
電源	AC100/115/200/230V±15% 50/60Hz				

取得防爆規格

国内規格	海外規格	CSA	FM	CENELEC
厚生労働省産業安全研究所より防爆検定合格 <b>特殊防爆構造 Exs II T4X</b> (型式検定合格番号) XPS10超音波センサ…第TC16738号 XPS15超音波センサ…第TC16739号 XPS30超音波センサ…第TC16763号 XPS40超音波センサ…第TC16764号  <b>特殊防爆構造 Exs II T6X</b> (型式検定合格番号) XRS5超音波センサ…第TC16580号		Class I, Groups A,B,C and D; Class II, Groups E,F and G; Class III	Class I, Division2, Groups A,B,C and D; Class II and III, Division1, Groups E,F and G Class I, Zone1, Group II C,T6 Class II / III, Division1, Groups EFG, T6	II 2G II 1D, II 2G II 2GD II 2G EEx m II T4 EEx m II T4 EEx m II T3 EEx m II T6

製品改良のため、おことわりなく仕様変更することがありますのでご了承ください。

製造元 Siemens Milltronics Process Instruments Inc.

発売元

**株式会社 ノーケン**

取扱店

本社 / 〒564-0052 大阪府吹田市広芝町15-32

本社営業部 / 〒564-0052 大阪府吹田市広芝町15-29  
TEL.06-6386-8141(代) FAX.06-6386-8140

東京支店 / 〒101-0026 東京都千代田区神田佐久間河岸67  
TEL.03-5835-3311(代) FAX.03-5835-3316

名古屋営業所 / 〒464-0075 名古屋市千種区内山3-10-17  
TEL.052-731-5751(代) FAX.052-731-5780

九州営業所 / 〒802-0001 北九州市小倉北区浅野2-14-1  
TEL.093-521-9830(代) FAX.093-521-9834

2008. 8. 1,000

ノーケンホームページ <http://www.nohken.com/>